



BD 202 HL



BD 202 HL

AUSA

www.ausa.com

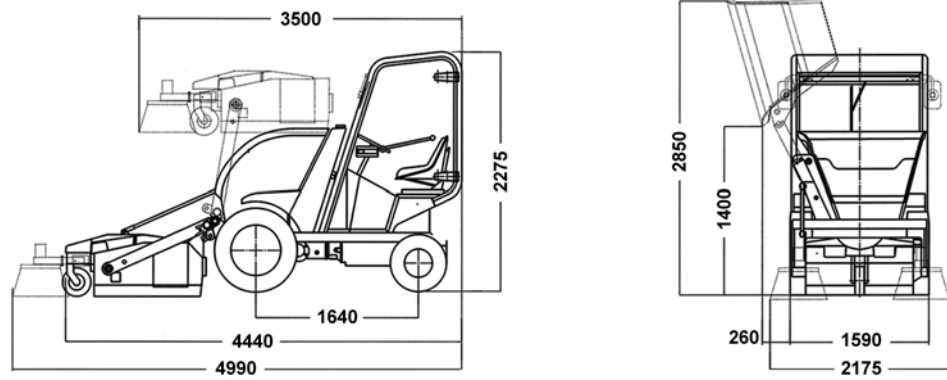

TECHNISCHE SPEZIFIKATION

BD 202 HL

Gesamtkapazität (l)		900
Kehrerkapazität (l)		245
Anhebung und Entleerung des Behälters		Hydraulisch
Auskipphöhe (mm)		1500
Motor	Diesel	Kubota V1505
	Power s/DIN 6270B (kW/CV)	23.55 / 32.2 (2600rpm)
	Power s/DIN 70020 (kW/CV)	25.6 / 34.8 (2600 rpm)
	Zylinder	4
	Kühlung	Wassergekühlt
Antrieb		4x4 Permanent Compen System
Getriebe		2- Geschwindigkeitsstufen Hydrostatisch, Elektrischer Getriebeinverter
Zündung		Elektrostarter
Höchstgeschwindigkeit (km/h)		20
Kehrbreite (mm)		von 1720 bis zu 2630
Seitenverschiebung (mm)		400
Empfohlene Bürstengeschwindigkeit (km/h)		5
Zentralbürste Kehrbereich (mm)		1200
Durchmesser zentrale Bürste (mm)		450
Durchmesser Seitenbürste (mm)		850
Leergewicht (mit vollen Tanks in Kg)		2300
Überwindbare Steigung	Volllast	42%
	Kehrend	20%
Bereifung	Vorne	10.0 / 80 - 12" TL (10PR)
	Hinten	10.0 / 80 - 12" TL (10PR)
Lenkung		Hydraulisch
Wendekreis Aussen		4180 mm
Tankinhalte	Diesel (l)	40
	Hydrauliköl (l)	40
	Wassertank Sprinkleranlage (l)	350
Wasserpumpe		Elektrisch 12.5 l/min
Sprinklerbreite (mm)		2500
Feststellbremse		Lamellenbremse in Ölbad
Betriebsbremse		Lamellenbremse in Ölbad
Hydraulikkreislauf		Doppelte Getriebepumpe, Aufteilung 8cc für Steuerung / 12cc für Service, Arbeitsdruck 150 bar
STANDARDAUSRÜSTUNG		Ergonomischer Fahrersitz Rundumkennleuchte Backup Alarm Sicherheitsgurte Anti- Vandalismusschutz ROPS / FOPS Schutzdach Frontscheibe mit Scheibenwischer Beifahrersitz Beleuchtungsanlage Kontrolle Wasserfluss
OPTIONALES ZUBEHÖR		Selbstladeschaufel, Kapazität 130l, einfach auszutauschen Vollkabine mit Heizung "Räumschild, Arbeitsbreite 2000mm mit Sicherheitssystem bei Hindernissen Beidseitig hydraulisch schwenkbar +/- 30°" "Automatische Abdeckung des Behälters, gesteuert über einen Zylinder mit Hilfe des Joysticks. Effizientes sammeln von Müll und vor allem Laubwerk dadurch möglich. Sicherheitssystem gegen Stöße und ungewolltes Öffnen des Behälters. Behälter mit transparentem Sichtfenster zwecks Füllkontrolle." Hochdruckwasserpumpe, maximaler Arbeitsdruck 150 bar, mit Schlauch, Länge 15m Spezielles Fach für Zubehörteile wie Gebläse, Bürsten, Harken, etc. Klimaanlage Stereo Radio / CD / mp3 Ausstattung für Niederdruckbewässerung