



B 400 H

LA BARREDORA VIAL QUE FACILITA TU TRABAJO

THE URBAN SWEEPER THAT MAKES YOUR WORK EASIER

KEHRMASCHINE FÜR DEN KOMMUNALBEREICH WELCHE DAS ARBEITEN EINFACH MACHT !

LA BALAYEUSE QUI FACILITE VOTRE TRAVAIL



www.ausa.com

AUSA Center, S.L.U. ● Ctra. de Vic, Km 2.8 - P.O.B. 194, 08243 Manresa - BARCELONA (ESPAÑA) Tel.: +34 93 874 73 11 E-mail: ausa@ausa.com

ISO 9001 ISO 14001



(Sede central AUSA-Manresa)

AUSA Madrid ● Pol. Ind. Coslada-Marconi 15-17, 28823 Coslada - MADRID (ESPAÑA) Tel.: +34 91 669 00 06 E-mail: ausa.madrid@ausa.com

AUSA France ● Z. I. Saint Charles-Rue de Zürich, 66000 PERPIGNAN (FRANCE) Tel.: +33 (0) 4 68 54 38 97 E-mail: ausa.france@ausa.com

AUSA Verkauf & Service Deutschland ● Heinrich-Welken Straße 5, 59069 HAMM - RHYERN (GERMANY) Tel.: +49 (0) 2385-9359362 E-mail: ausa.deutschland@ausa.com

BEIJING Rep. Office ● Address Room 527, HengXiang Building, Tuanjiehu Nanli, Chaoyang District. - Beijing 100026 CHINA
Tel: 86-10-8597 1983 - Fax: 86-10-8597 1993 - E-mail: ausa.china@ausa.com

AUSA UK ● Sales: 07970639988 E-mail: ausa.uk@ausa.com

AUSA Northamerica Corp. ● E-mail: ausa.corp@ausa.com



B 400 H x2 / x4

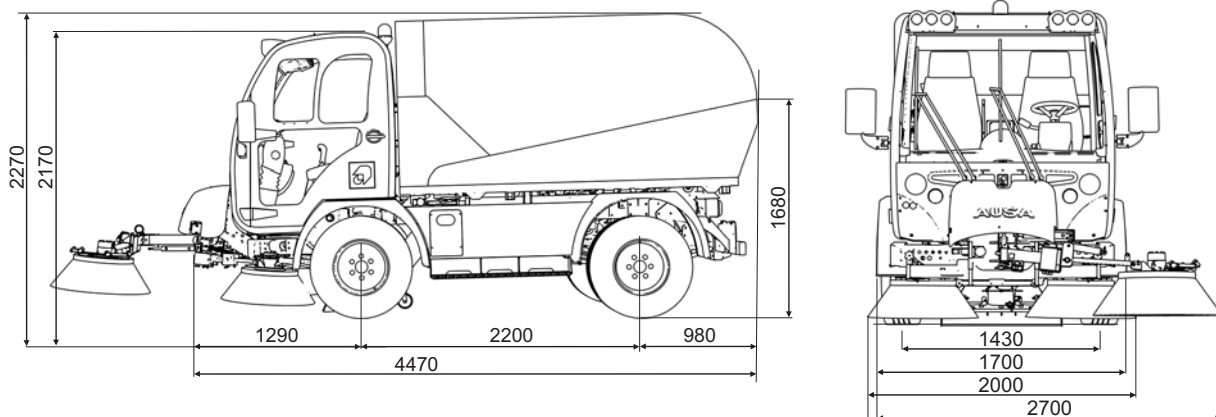

CARACTERISTIQUES TECHNIQUES

		B 400 H x2 / x4
Cuve à déchets ALUMINIUM	Capacité (m ³)	4 m ³
Réservoir d'eau propre	Capacité (l)	500 l (en INOX)
Système de balayage	Débit d'aspiration (m ³ /h)	13000 m ³ /h
	Balais	2 balais standard de Ø850mm / 3ème balai en option de Ø850mm
	Largeur de balayage (mm)	2000mm / 2700mm avec 3ème balai en option
Bouche d'aspiration		Largeur 800mm Trappe réglable Acier inoxydable
Moteur et électronique	Marque	VOLKSWAGEN
	Modèle	2.01 TDI EURO 5
	Norme d'émissions	EURO 5
	Puissance (Kw - Cv)	75-102 (3000 rpm)
	N° de cylindres	4
	Refroidissement	Liquide refroidissement
Capacité réservoir (l)	Carburant	Diesel
		85
Système déchargement	Basculement	50°
	Déplacement vers l'arrière (mm)	200 mm
	Hauteur déchargement (mm)	1540 mm
Transmission		Hydrostatique à 2 vitesses + mécaniques à 2 vitesses
	Vitesse (Km/h)	Limitée à 25 km/h / en option à 62 km/h (permis C obligatoire) ou 25 Km/h
	Traction	4x2 avec blocage différentiel AR contrôlé par l'opérateur / (4x4 système FULLGRIP® et blocage différentiel AR contrôlé par l'opérateur)
Déclivité maximale (à pleine charge)		28%
Freins	Service	Pompe hydraulique avec servofrein et disques sur les roues avant, à tambour à l'arrière (ABS + EBD en option / Standard en version 62 km/h)
	Stationnement	Négatif actionné hydrauliquement sur essieu arrière
Direction		Assistée hydrauliquement TRW
Suspension		Avant à ressorts et amortisseurs hydrauliques.
		Arrière à ressorts à lames hélicoïdales et amortisseurs hydrauliques et barre stabilisatrice
Poids (Kg)	Poids à vide	4440 (2355 essieu avant ; 2085 essieu arrière)
	(avec 3ème balai) Poids total chargé	6045 (2650 essieu avant ; 3750 essieu arrière)

EQUIPEMENT INCLUS

- Balais frontaux (2) avec déplacement latéral (+/- 200mm)
- Cabine fermée avec chauffage
- Porte avec visibilité panoramique
- Accélération électronique du régime moteur
- Moniteur avec 2 caméras: bouche d'aspiration / caméra de recul
- Système "LINK"® pour accouplement rapide des impléments en option échangeables avec la balayeuse
- Prise d'eau STORZ 2"
- Prises d'eau Normes Françaises
- Tuyau d'alimentation 5m
- Hublot pour inspection cuve à déchets
- Siège avec suspension mécanique
- Gyrophare avec rallonge de 450 mm
- Rétroviseurs extérieurs thermiques, réglables élec.
- Éclairage routier avec phares réglables élec.
- Clé de roues
- Pré-installation radio poste émetteur-récepteur
- Radio
- Plaque support équipement frontal
- Volant à droite pour meilleur visibilité de balayage

EQUIPEMENT OPTIONNEL

- Système de récupération de l'eau de balayage avec recyclage
- 3ème balai longue portée (Ø850mm)
- Tuyau auxiliaire d'aspiration à feuilles: portée 5m / Ø160 mm
- Lance haute pression (150 bar / avec tuyau de 15m / possibilité utilisation de détergent)
- Lance haute pression avec enrouleur automatique (150 bar / avec tuyau de 16m / possibilité usage de détergent)
- Béquilles standard pour démontage accessoire
- Air conditionné
- Taquégraphe
- Siège avec suspension pneumatique
- Boule de remorque (50 mm) avec prise électrique (13 pins)
- Crochet remorque type "Rockinger" avec prise électrique (13 pins)
- Système de graissage automatique
- 62 km/h avec ABS + EBD et 2 vitesses mécaniques
- ABS + EBD en version 25 km/h
- Traction 4x4

AUSA se réserve le droit de modifier toute caractéristique sans avis préalable.