

NEUE KEHRMASCHINE 3 m³

Wasserversorgung 600 l.

Ansaugleistung 13.000 m³/h

2 Standard Bürsten Ø 800 mm

Seitlicher Bürstenverschub (+200mm)

Kehrbereich 1,850 m

Rückfahr- und Kehrüberwachung durch Monitor im Fahrerhaus

Optionen:

- Dritte Bürste Ø900mm (Kehrbereich = 2,6 m)
- Hochdrucksprühlanze
- Wasserrecyclingsystem
- Manuell zu bedienender Hilfsschlauch



B 350 H

KEHRMASCHINE FÜR DEN KOMMUNALBEREICH WELCHE DAS ARBEITEN EINFACH MACHT !



www.ausa.com

AUSA Center, S.L.U. ● Ctra. de Vic, Km 2.8 - P.O.B. 194, 08243 Manresa - BARCELONA (ESPAÑA) Tel.: +34 93 874 73 11 E-mail: ausa@ausa.com



ISO 9001 ISO 14001



(Sede central AUSA-Manresa)

AUSA Madrid ● Pol. Ind. Coslada-Marconi 15-17, 28823 Coslada - MADRID (ESPAÑA) Tel.: +34 91 669 00 06 E-mail: ausa.madrid@ausa.com

AUSA France ● Z. I. Saint Charles-Rue de Zürich, 66000 PERPIGNAN (FRANCE) Tel.: +33 (0) 4 68 54 38 97 E-mail: ausa.france@ausa.com

AUSA Verkauf & Service Deutschland ● Heinrich-Welken Straße 5, 59069 HAMM-RHYERN (GERMANY) Tel.: +49 (0) 2385-9359362 E-mail: ausa.deutschland@ausa.com

BEIJING Rep. Office ● Address Room 527, HengXiang Building, Tuanjiehu Nanli, Chaoyang District. - Beijing 100026 CHINA
Tel: 86-10-8597 1983 - Fax: 86-10-8597 1993 - E-mail: ausa.china@ausa.com

AUSA UK ● Sales: 07970639988 E-mail: ausa.uk@ausa.com

AUSA Northamerica Corp. ● E-mail: ausa.corp@ausa.com

B 350 H x2 / x4

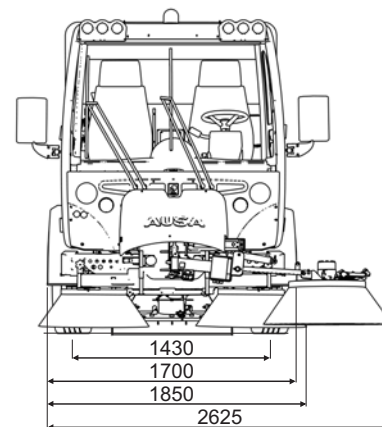
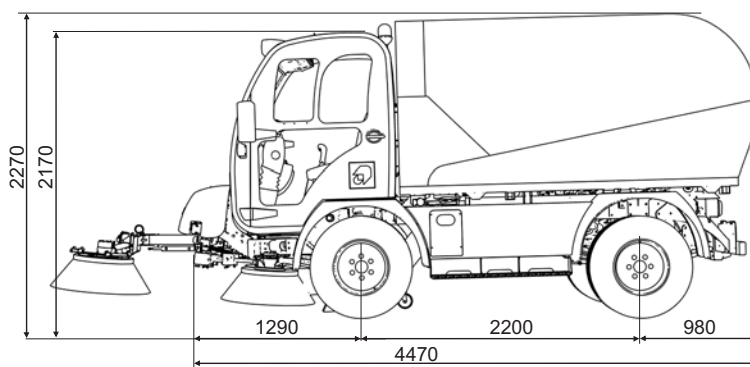

TECHNISCHE SPEZIFIKATION

		B 350 H x2 / x4
Müllbehälter ALUMINIUM	Kapazität (m³)	3 m³
Wasserbehälter INOX	Kapazität (l)	600 l (INOX)
Kehrsystem	Vakuumeistung (m³/h)	13000 m³/h
	Bürsten	2 Standardbürsten Ø800 mm / Dritte optionale Bürste Ø900 mm
	Kehrbereich (mm)	1850mm / 2625mm mit optionaler, dritter Bürste
Vakuum Ansaugstutzen		Breiter Ansaugstutzen 800 mm Verstellbare Öffnung Edelstahl
Motor	Marke	VOLKSWAGEN
	Model	2.01 TDI EURO 5
	Emissionsbestimmungen	EURO 5
	Leistung gemäß (Kw - Cv)	75-102 (3000 rpm)
	Zylinder	4
	Kühlung	Wassergekühlt
	Treibstoff	Diesel
Tankvolumen (l)	Treibstoff	85
Entleerungssystem	Kippwinkel Müllbehälter	50°
	Rückwärtige Verschiebung (mm)	200 mm
	Auskipphöhe Müllbehälter (mm)	1680 mm
Getriebe		Hydrostatisch, 2 Geschwindigkeiten
	Höchstgeschwindigkeit (Km/h)	Hydrostatisch mit 2 Geschwindigkeiten und Reduktionsgetriebe mit 2 Geschwindigkeiten Beschränkt auf 40 km/h / Optional auf 62 km/h
	Antrieb	4x2 Hinterachsdifferenzial zuschaltbar / 4x4 COMPEN-System mit Hinterachsdifferenzial, zuschaltbar
Überwindbare Steigung (Volllast)		28%
Bremsen	Service	/ Hydraulisch unterstützter Hauptbremszylinder, Scheibenbremsen vorne, Trommelbremsen hinten (ABS + EBD Optional / Standard in der Version 62 km/h)
	Parkbremse	An der Hinterachse mechanisch, mit hydraulischer Unterstützung
Lenkung		Hydraulisch, TRW-Unterstützt
Federung		Vorne mit Federn und hydraulischen Stoßdämpfern Hinterachse mit Schraubfedern und integrierten Hydraulikstoßdämpfern
Gewicht (Kg) (mit 3 Bürste)	Achslast leer	4530 (2405 Vorderachse ; 2125 Hinterachse)
	Achslast bei mas. Zul.	6045 (2650 Vorderachse ; 3750 Hinterachse)
STANDARDAUSRÜSTUNG		Frontbürsten (2) Seitenvershub (+/- 200mm)
		Geschlossene Kabine mit Heizung
		Panorama -Türen
		Elektronische Beschleunigung
		Monitor mit Kamera am Ansaugstutzen und für den rückwärtigen Bereich
		"LINK"® Schnellwechselsystem für den schnellen Wechsel der Aufbauten
		Wasser Ankopplung STORZ 2"
		Wasser Ankopplung Barcelona 45 / 70
		Schlauch 5m
		Sichtfenster im Wassertank
		Luftfederter Fahrerkomfortsitz
		Beifahrersitz mechanisch gefedert
		Rundumkennleuchte, bis zu 450mm ausziehbar
		Elektrisch verstell.- und beheizbare Rückspiegel
		Beleuchtungssystem nach StVZO, elektronisch verstellbar
		Radkreuz
		Verkabelung für Sende.-/Empfangsgerät
		Radio
		Frontanbauplatte
		Wasserrecyclingsystem
	Dritte Bürste mit langer Reichweite (900mm)	
	Zusätzlicher manuell bedienbarer Schlauch, Reichweite 5m / Ø160 mm	
	Hochdruck- Sprühlanze, 16m Schlauchlänge, 150 bar, Reinigungsmiteinsatz möglich	
	Hochdruck- Sprühlanze mit Schlauchaufwicklung, 16m Schlauchlänge, 150 bar, Reinigungsmiteinsatz möglich	
	Lagerstützen für Kehraufsatz	
	Klimaanlage	
	Tachograph	
	Luftfederter Beifahrersitz	
	Anhängekupplung Kugelkopf 50mm mit Steckdose (13 Kontakte)	
	Anhängevorrichtung "Rockinger" mit Steckdose (13 Kontakte)	
	Automatisches Schmiersystem	
	62 km/h mit ABS + EBD und 2 mechanische Geschwindigkeitsstufen	
	ABS + EBD (in der 40km/h Version)	
	Allradantrieb	

OPTIONALES ZUBEHÖR