

NOUVELLE BALAYEUSE 3 m³

Volume d'eau: 600 l.

Puissance d'aspiration: 13.000 m³/h

2 balais standard de Ø 800 mm

Translation des balais (±200mm)

Largeur de balayage: 1,850 m

Ecran de contrôle arrière et bouche d'aspiration

Options:

- 3ème balai Ø 900mm (largeur de balayage = 2,6 m)

- Pompe et lance haute pression

- Système de récupération de l'eau de balayage

- Tube auxiliaire d'aspiration manuelle

B 350 H

LA BALAYEUSE QUI FACILITE VOTRE TRAVAIL



www.ausa.com

AUSA Center, S.L.U. ● Ctra. de Vic, Km 2.8 - P.O.B. 194, 08243 Manresa - BARCELONA (ESPAÑA) Tel.: +34 93 874 73 11 E-mail: ausa@ausa.com



ISO 9001 ISO 14001



AUSA Madrid ● Pol. Ind. Coslada-Marconi 15-17, 28823 Coslada - MADRID (ESPAÑA) Tel.: +34 91 669 00 06 E-mail: ausa.madrid@ausa.com

AUSA France ● Z. I. Saint Charles-Rue de Zürich, 66000 PERPIGNAN (FRANCE) Tel.: +33 (0) 4 68 54 38 97 E-mail: ausa.france@ausa.com

AUSA Verkauf & Service Deutschland ● Heinrich-Welken Straße 5, 59069 HAMM-RHYERN (GERMANY) Tel.: +49 (0) 2385-9359362 E-mail: ausa.deutschland@ausa.com

BEIJING Rep. Office ● Address Room 527, HengXiang Building, Tuanjiehu Nanli, Chaoyang District. - Beijing 100026 CHINA
Tel: 86-10-8597 1983 - Fax: 86-10-8597 1993 - E-mail: ausa.china@ausa.com

AUSA UK ● Sales: 07970639988 E-mail: ausa.uk@ausa.com

AUSA Northamerica Corp. ● E-mail: ausa.corp@ausa.com

(Sede central AUSA-Manresa)

B 350 H x2 / x4

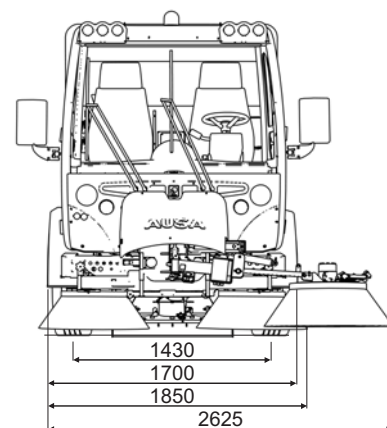
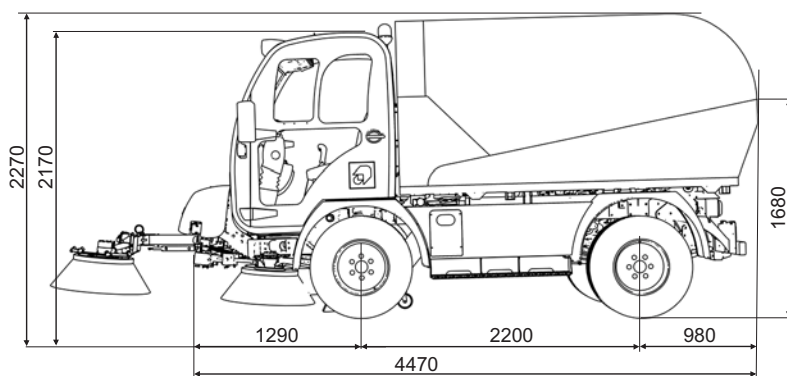

CARACTERISTIQUES TECHNIQUES

		B 350 H x2 / x4
Cuve à déchets ALUMINIUM	Capacité (m ³)	3 m ³
Réservoir d'eau propre	Capacité (l)	600 l (en INOX)
Système de balayage	Débit d'aspiration (m ³ /h)	13000 m ³ /h
	Balais	2 balais standard de Ø800mm / 3ème balai en option de Ø900mm
	Largeur de balayage (mm)	1850mm / 2625mm avec 3ème balai en option
Bouche d'aspiration		Largeur 800mm Trappe réglable Acier inoxydable
Moteur et électronique	Marque	VOLKSWAGEN
	Modèle	2.01 TDI EURO 5
	Norme d'émissions	EURO 5
	Puissance (Kw - Cv)	75-102 (3000 rpm)
	N° de cylindres	4
	Refroidissement	Liquide refroidissement
Capacité réservoir (l)	Carburant	Diesel
		85
Système déchargement	Basculement	50°
	Déplacement vers l'arrière (mm)	200 mm
	Hauteur déchargement (mm)	1680 mm
Transmission		Hydrostatique à 2 vitesses (option 2 vitesses hydrostatiques et 2 vitesses mécaniques en série, avec option 62 km/h) Limitée à 25 km/h / en option à 62 km/h (permis C obligatoire)
	Vitesse (Km/h)	
	Traction	4x2 avec blocage différentiel AR contrôlé par l'opérateur / (4x4 système COMPEN et blocage différentiel AR contrôlé par l'opérateur)
Déclivité maximale (à pleine charge)		28%
Freins	Service	Pompe hydraulique avec servofrein et disques sur les roues avant, à tambour à l'arrière (ABS + EBD en option / Standard en version 62 km/h)
	Stationnement	Négatif actionné hydrauliquement sur essieu arrière
Direction		Assistée hydrauliquement TRW
Suspension		Avant à ressorts et amortisseurs hydrauliques. Arrière à ressorts à lames hélicoïdales et amortisseurs hydrauliques et barre stabilisatrice
Poids (Kg) (avec 3ème balai)	Poids à vide	4530 (2405 essieu avant ; 2125 essieu arrière)
	Poids total chargé	6045 (2650 essieu avant ; 3750 essieu arrière)
EQUIPEMENT INCLUS		Balais frontaux (2) avec déplacement latéral (+/- 200mm) Cabine fermée avec chauffage Porte avec visibilité panoramique Accélération électronique du régime moteur Moniteur avec 2 caméras: bouche d'aspiration / caméra de recul Système "LINK"® pour accouplement rapide des impléments en option échangeables avec la balayeuse Prise d'eau STORZ 2" Prises d'eau Normes Françaises Tuyau d'alimentation 5m Hublot pour inspection cuve à déchets Siège conducteur avec suspension pneumatique Siège passager avec suspension mécanique Gyrophare avec rallonge de 450 mm Rétroviseurs extérieurs thermiques, réglables élec. Éclairage routier avec phares réglables élec. Clé de roues Pré-installation radio poste émetteur-récepteur Radio Plaque support équipement frontal Système de récupération de l'eau de balayage avec recyclage 3ème balai longue portée (Ø900mm) Tuyau auxiliaire d'aspiration à feuilles: portée 5m / Ø160 mm Lance haute pression (150 bar / avec tuyau de 15m / possibilité utilisation de détergent) Lance haute pression avec enrouleur automatique (150 bar / avec tuyau de 16m / possibilité usage de détergent) Béquilles standard pour démontage accessoire Air conditionné Tachygraphe Siège passager avec suspension pneumatique Boule de remorque (50 mm) avec prise électrique (13 pins) Crochet remorque type "Rockinger" avec prise électrique (13 pins) Système de graissage automatique 62 km/h avec ABS + EBD et 2 vitesses mécaniques ABS + EBD en version 25 km/h Traction 4x4
EQUIPEMENT OPTIONNEL		

AUSA se réserve le droit de modifier toute caractéristique sans avis préalable.