

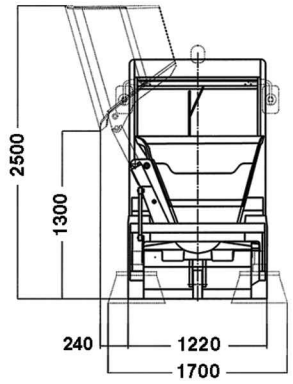

**BD 120 ML**  
**BD 120 ML x4**

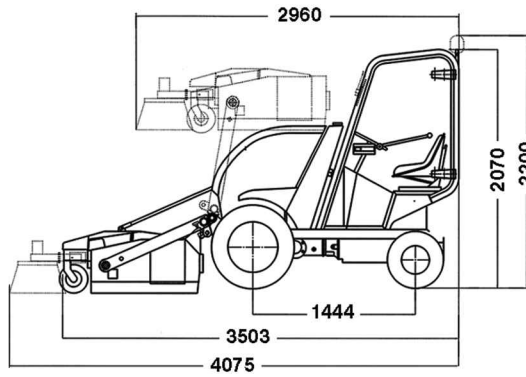

**B 120 RM**  
**B 120 RM x4**  
**B 250 RH**



**B 120 RM**

**B 250 RH**

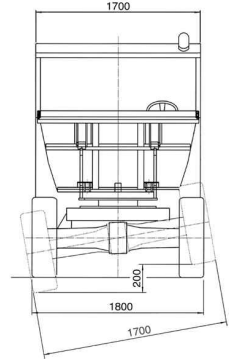
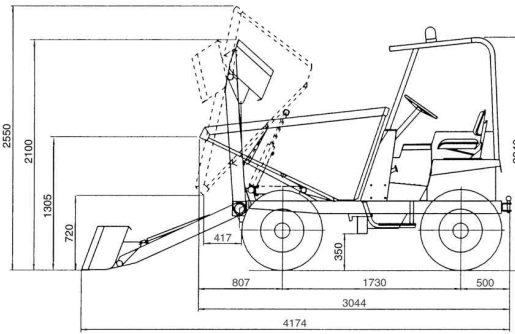
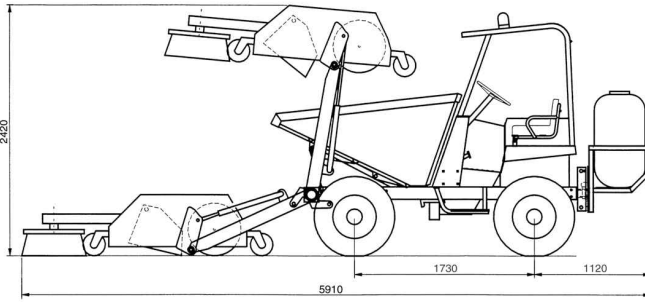

**CARACTERISTIQUES TECHNIQUES**

	<b>B 120 RM</b>	<b>B 120 RM x4</b>	<b>B 250 RH</b>
Capacité benne comblée (l)	400		1500
Capacité bac balayuse (l)	98		240
Élévation et déversement de la balayuse	Hydraulique		
Hauteur de déversement (mm)	1360		1000
Moteur	Diesel KUBOTA D902		ISUZU 4LE2 Tier II
Puissance s/DIN 6270B (KW/CV)	12,5 / 16,7 (2500 rpm)		34,5 / 46 (2700 rpm)
Puissance s/DIN 70020 (KW/CV)	13,6 / 18,2 (2500 rpm)		37,5 / 51 (2700 rpm)
Nbr. de cylindres	3		4
Refroidissement	Eau		Eau
Traction	4x2	4x4 avec déconnexion automatique	4x4 permanent
Transmission	Mécanique, 4 vitesses avant et 4 arrière au moyen d'un inverseur		Hydrostatique à 2 vitesses par inverseur électrique
Embrayage	Monodisque à séc 180 mm diam. Actionnement mécanique		
Démarrage	Electrique		
Vitesse (maximale) (Km/h)	24		20
Largeur balayage (mm)	de 1600 à 1800		de 1900 à 2100
Vitesse de balayage (Km/h)	4		
Largeur du balai central (mm)	900		1500
Diamètre du balai central (mm)	400		600
Diamètre des balais latéraux (mm)	750		
Poids à vide (réservoirs remplis) (Kg)	1700		2425
Déclivité maximale	pleine charge en balayant 30%		40 %
Pneus	Avant 215 / 80R 16C	215 / 80R 16C	10.0/75-15.3 (10 PR)
	Arrière 20.800 x 10 4PR	23x8.5-12 4PR	10.0/75-15.3 (10 PR)
Direction	Hydraulique. Pression de travail 150 bar		Hydraulique. Pression de travail 70 bar
Rayon de braquage extérieur	2900	3200	4500
Capacité du réservoir	Combustible (l) 13.5		40
	Hydraulique (l) 16.5		30
	Eau d'arrosage (l) 200		450
Pompe à eau	Electrique de 12,5 l/min		
Largeur total arrosage (mm)	2000		2500
Frein de service	Hydraulique sur essieu avant		Hydraulique à tambour sur essieu avant
Frein de stationnement	Mécanique sur essieu avant		Mécanique à tambour sur le même essieu avant
Circuit hydraulique	Pompe à engrenages de 8 cc. Pression travail 130 bar		Pompe à engrenages de 10.6 cc. Pression travail 150 bar

**EQUIPEMENT DE SERIE**

Siège ergonomique	
Gyrophare	
Avertisseur sonore de marche arrière	
Ceinture de sécurité	
Cabine semi-fermée avec ROPS/FOPS	Système anti-vandalisme
Pare-brise avant et arrière avec essuie-glaces	Protecteur FOPS / ROPS
Rétroviseurs	Pare-brise avec essuie-glaces
Bavettes	Godet de chargement de 250 l, facilement interchangeable avec équipement balayuse, pour une utilisation comme dumper

**EQUIPEMENT OPTIONNEL**

Cabine fermée insonorisée avec chauffage	Eclairage routier
Eclairage (Avant et arrière)	Siège grand confort avec suspension et distance au tableau de bord réglables
Godet autochargeable interchangeable avec l'équipement de balayage. Capacité 70 l	Deuxième siège
Lama chasse-neige avec inclinaison hydraulique à +/-35 degrés (largeur de travail 1200 mm)	