



m 150m  
m 150mc

VERSATIL MULTIFUNCIONAL MODULAR PROFESIONAL ÚNICO  
VERSATILE MULTIFUNCIONAL MODULAR PROFESIONAL UNIQUE  
VIELSEITIG MULTIFUNKTIONAL MODULAR PROFESSIONELL EINZIGARTIG  
POLYVALENT MODULAIRE PROFESSIONEL UNIQUE

MULTI  
**Task**



m 150mc



www.ausa.com

AUSA Center, S.L.U. ● Ctra. de Vic, Km 2.8 - P.O.B. 194, 08243 Manresa - BARCELONA (ESPAÑA) Tel.: +34 93 874 73 11 E-mail: ausa@ausa.com

ISO 9001

ISO 14001



(Sede central AUSA-Manresa)

AUSA Madrid ● Pol. Ind. Coslada-Marconi 15-17, 28823 Coslada - MADRID (ESPAÑA) Tel.: +34 91 669 00 06 E-mail: ausa.madrid@ausa.com

AUSA France ● Z. I. Saint Charles-Rue de Zürich, 66000 PERPIGNAN (FRANCE) Tel.: +33 (0) 4 68 54 38 97 E-mail: ausa.france@ausa.com

AUSA ● Unit 16 Hollows Works - Shawclough Road - Rochdale - Lancs OL12 6LN (U.K.) Tel.: +44 (0) 1706 64 96 91 E-mail: ausa.uk@ausa.com

AUSA Repräsentanzbüro Deutschland ● Heinrich - Welken Str. 5, 59069 HAMM - RHYERN (GERMANY) Tel.: +49 2385922245 E-mail: ausa.deutschland@ausa.com

AUSA Northamerica Corp. ● 2655 Le Jeune Road - Suite 808, CORAL GABLES FL 33134 (USA) Toll free: 1 800 820 AUSA E-mail: ausa.corp@ausa.com

BEIJING Rep. Office ● Address Room 527, HengXiang Building, Tuanjiehu Nanli, Chaoyang District. - Beijing 100026 CHINA

Tel: 86-10-8597 1983 - Fax: 86-10-8597 1993 - E-mail: ausa.china@ausa.com



M 150 M\_ 1500 Kg  
M 150 MC\_ 1500 Kg

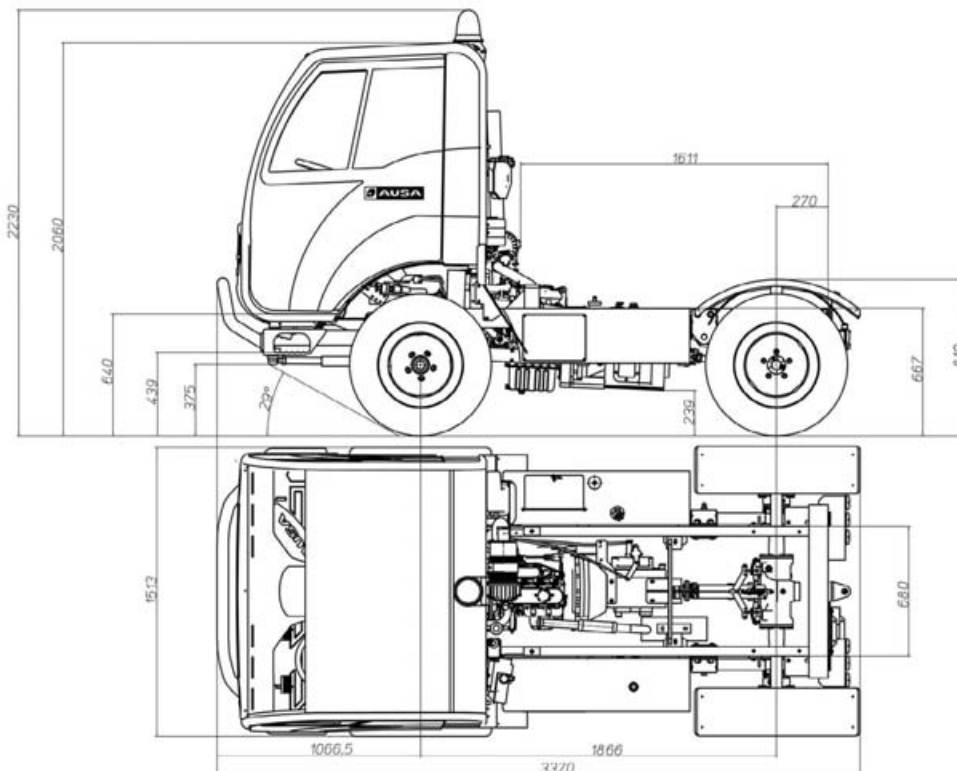

### TECHNISCHE DATEN

|                                  |                              | M 150M  | M 150MC                                |
|----------------------------------|------------------------------|---|--|
| Nutzlast (Kg)                    |                              | 1500  |  |
| Muldenkapazität (l)              | Gestrichen                   | 850   |  |
|                                  | Gehäuft                      | 1200  |  |
| Motor                            | Marke                        | KUBOTA  |  |
|                                  | Model                        | D1105   |  |
|                                  | Leistung (Kw/PS)             | 16.8 - 22   |  |
|                                  | Zylinder                     | 3   |  |
|                                  | Kühlung                      | Wasser  |  |
|                                  | Treibstoff                   | Diesel  |  |
| Tankvolumen (l)                  | Treibstoff                   | 35  |  |
| Getriebe                         |                              | Mechanisch mit 5 Geschwindigkeitsstufen vorwärts und 1 Geschwindigkeitsstufe rückwärts. |  |
|                                  | Höchstgeschwindigkeit (Km/h) | 30  |  |
|                                  | Antrieb                      | 4 x 2   |  |
| Überwindbare Steigung (Volllast) |                              | 38%   |  |
| Bremsen                          |                              | Hydraulisch betätigte, ölgelegerte Mehrfachscheibenbremse. Mit Feststellbremse.         |  |
| Lenkung                          |                              | Hydraulisches Lenksystem  |  |
| Federung                         |                              | Vorne mit Federn und hydraulischen Stoßdämpfern. Hinten Schraubenfedern                 |  |
| Böschungswinkel                  | Vorne                        | 29°   |  |
|                                  | Hinten                       | 60°   |  |
| Gewicht (Kg)                     | Achslast leer                | 1050 (Vorderachse), 670 (Hinterachse)   | 1100 (Vorderachse), 920 (Hinterachse)  |
|                                  | Achslast bei max. Zul.       | 1250 (Vorderachse), 1970 (Hinterachse)  | 1500 (Vorderachse), 2220 (Hinterachse) |
| Hydraulische Anlage              |                              | Lenkpumpe 16 l/min ( 1500 rpm)  |  |
| Hydraulische Anschlüsse          |                              | 10,0/80-12  |  |

### SERIEN AUSSTATTUNG

|              |                                |
|--------------|--------------------------------|
|              | Vollkabine mit Heizung         |
|              | Ergonomische Sitze             |
|              | Sicherheitsgurt                |
|              | Außenspiegel                   |
|              | Rundumleuchte                  |
|              | Beleuchtungsanlage             |
|              | Akustischer Rückfahrwarner     |
| Muldenaufbau | Abrollkippsystem + 1 Container |

### ZUSATZAUSRÜSTUNG

|  |  |
|--|--|
|  | Pritsche mit klappbaren Ladebordwänden                     |
|  | Pritsche mit Seitenteilen in unterschiedlichen Abmessungen |
|  | Hochdruckreinigungssystem                                  |
|  | Breitreifen 11,0/65-12                                     |
|  | Zusätzliche Container für Abrollsystem                     |
|  | Müllcontainer  |

AUSA behält sich das Recht vor, ohne vorherige Anündigung, Änderungen im Zuge der technischen Weiterentwicklung vorzunehmen.